

LLLLLLLLLLLL  
LLLLLLLLLLLL  
LLLLLLLLLLLL  
**LUX ELEMENTS®**  
LLLLLLLLLLLL ■  
[www.luxelements.com](http://www.luxelements.com)

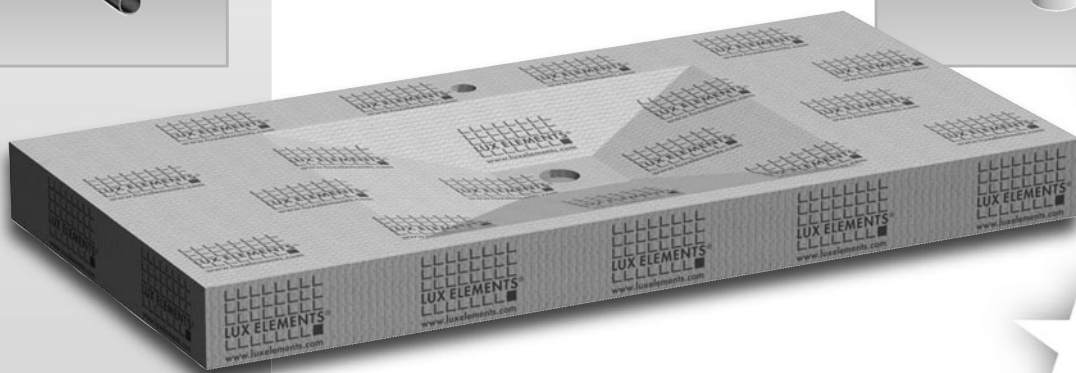
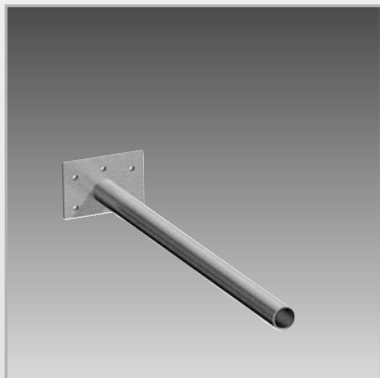

## **LUX ELEMENTS LAVADO®-FLOAT ...**

■  
**Montageanleitung** – für die Modelle  
-G, -Z, -E, -R und -L (Linienentwässerung)

**Instructions for assembly** – for type  
-G, -Z, -E, -R und -L (linear drainage)

**Instruction de montage** – pour modèles  
-G, -Z, -E, -R et -L (écoulement en ligne)

**Montagehandleiding** – voor de modellen  
-G, -Z, -E, -R en -L (lijnafwatering)

# LUX ELEMENTS LAVADO<sup>®</sup>-...

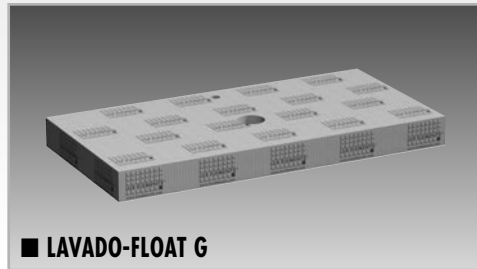

■ LAVADO-FLOAT G

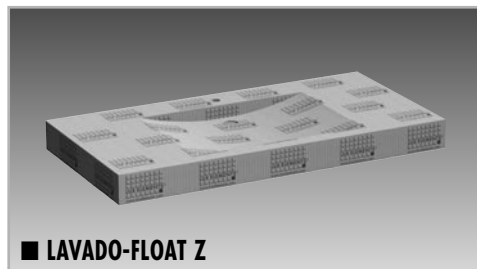
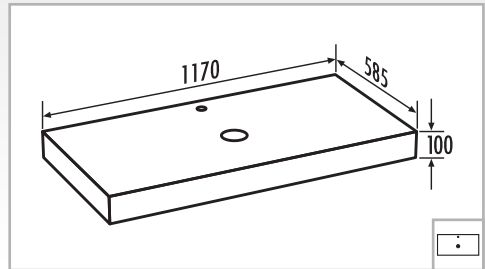

■ LAVADO-FLOAT Z

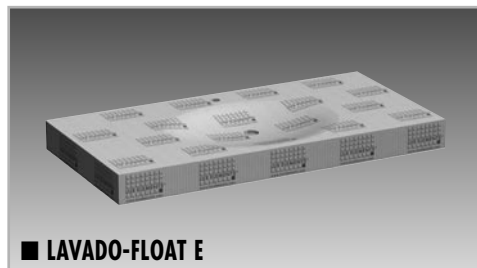
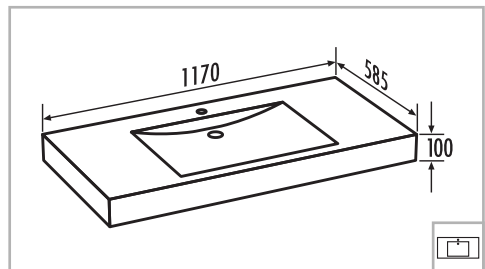

■ LAVADO-FLOAT E

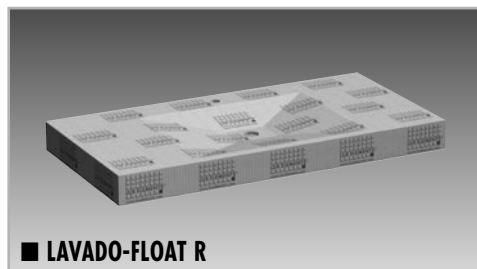
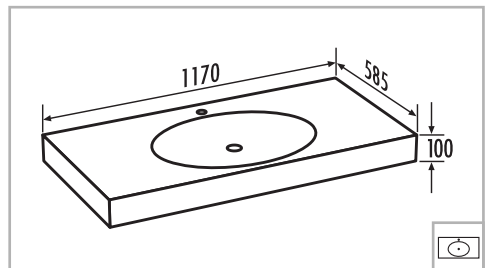

■ LAVADO-FLOAT R

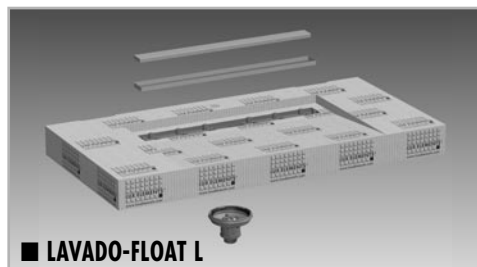
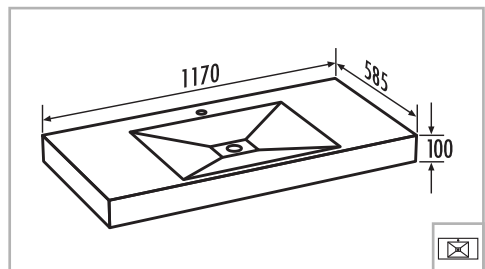

■ LAVADO-FLOAT L

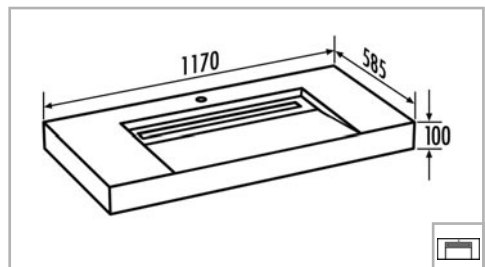

## + Montageszubehör · mounting accessories · accessoires de montage · montagetoebehoren

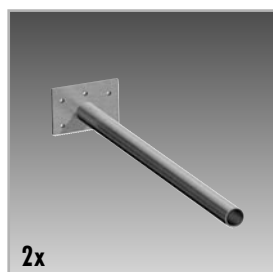

2x



■ COL-MK

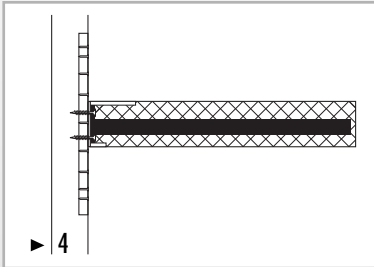

**LUX ELEMENTS LAVADO<sup>®</sup>-FLOAT ...**

1.1

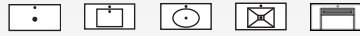

-G -Z -E -R -L

... Montage auf Ständerwand  
 ... assembly on stud wall  
 ... montage sur cloison à ossature  
 ... montage op staanderwand

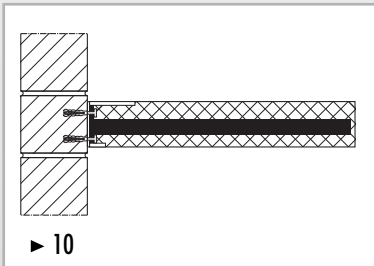

**LUX ELEMENTS LAVADO<sup>®</sup>-FLOAT ...**

1.2

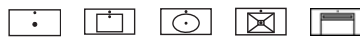

-G -Z -E -R -L

... Montage auf Massivwand  
 ... mounting on a solid wall  
 ... montage sur mur plein  
 ... montage op een massieve wand

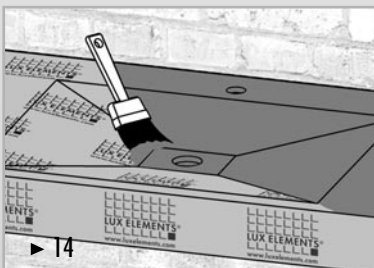

**LUX ELEMENTS LAVADO<sup>®</sup>-FLOAT ...**

2.1



-G -Z -E -R

... Abdichtung und Anschluss  
 ... Sealant and connection  
 ... L'étanchéité et raccord  
 ... Afdichting en aansluiting

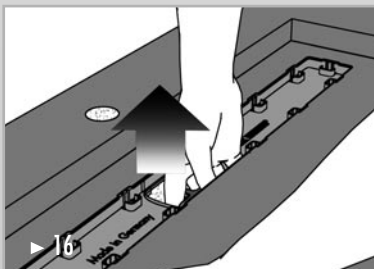

**LUX ELEMENTS LAVADO<sup>®</sup>-FLOAT ...**

2.2



-L

... Abdichtung, Anschluss und Höhenanpassung  
 ... Sealant, connection and height adjustment  
 ... L'étanchéité, raccord et adaptation en hauteur  
 ... Afdichting, aansluiting en hoogteaanpassing



**LUX ELEMENTS LAVADO<sup>®</sup>-FLOAT ...**

3.x

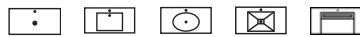

-G -Z -E -R -L

**Wichtige Hinweise · Important information · Remarques importantes · Belangrijke aanwijzingen**

... Ablängen und Belastung	17	... Befestigen	18/19
... shortening and subjecting to loads	17	... fastening	18/19
... recouper et charges	17	... fixations	18/19
... inkorten en belasting	17	... bevestigen	18/19

## LUX ELEMENTS LAVADO®-FLOAT ...

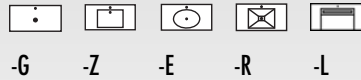

01 | 2017

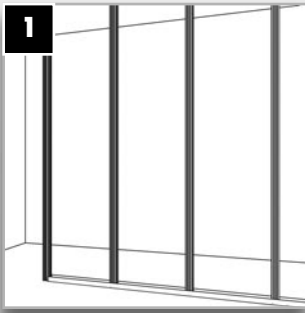

### ( DE ) Schritt 1

Ständerwand nach den Vorgaben des Herstellers der Ständerwandkonstruktion montieren.

### ( EN ) Step 1

Assemble the stud wall according to the specifications of the manufacturer of the stud wall construction.

### ( FR ) Étape 1

Monter la cloison à ossature conformément aux prescriptions du fabricant de cloisons à ossature.

### ( NL ) Stap 1

Monteer de staanderwand volgens de richtlijnen van de fabrikant van de staanderwandconstructie.

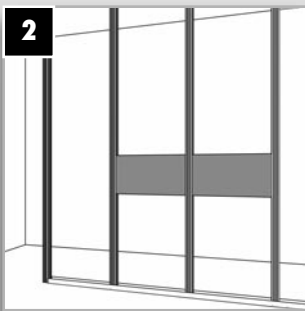

### ( DE ) Schritt 2

Für die Befestigung des LUX ELEMENTS LAVADO®-FLOAT ... -Waschtischs eine ausreichende tragfähige Montageplatte/Traverse (d > 18 mm) montieren.

### ( EN ) Step 2

Install a mounting plate with a sufficient load-bearing capacity / Cross beam (d > 18 mm) for fastening the LUX ELEMENTS LAVADO®-FLOAT ... washstand.

### ( FR ) Étape 2

Pour la fixation du plan de vasque LUX ELEMENTS LAVADO®-FLOAT ... prévoir l'installation d'un renfort support de charge suffisant (épaisseur > 18 mm).

### ( NL ) Stap 2

Monteer een voldoende belastbaar montageplaat/Dwarsbalk (d > 18 mm) voor de bevestiging van de LUX ELEMENTS LAVADO®-FLOAT ... -wastafel.

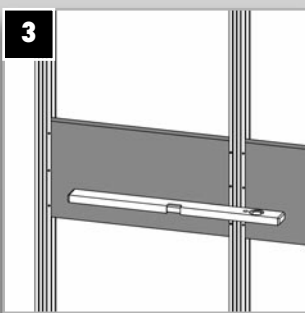

### ( DE ) Schritt 3

Planheit der Konstruktion überprüfen.

### ( EN ) Step 3

Check the flatness of the construction.

### ( FR ) Étape 3

Vérifier la planéité du support.

### ( NL ) Stap 3

Controleer de vlakheid van de constructie.

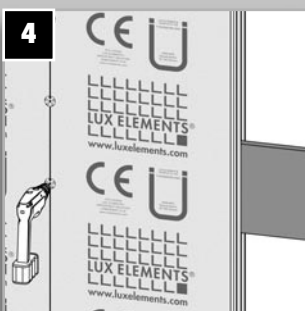

### ( DE ) Schritt 4

Beplanken der Ständerwandkonstruktion z.B. mit LUX ELEMENTS®-ELEMENT-VK oder LUX ELEMENTS®-ELEMENT-EL. Eine alternative Beplankung ist möglich.

### ( EN ) Step 4

Line the stud wall construction e.g. with LUX ELEMENTS®-ELEMENT-VK or LUX ELEMENTS®-ELEMENT-EL. An alternative cladding is possible.

### ( FR ) Étape 4

Revêtir la cloison à ossature de panneaux, par exemple, avec LUX ELEMENTS®-ELEMENT-VK ou LUX ELEMENTS®-ELEMENT-EL, ou autres solutions.

### ( NL ) Stap 4

Beschieet de staanderwandconstructie bv. met LUX ELEMENTS®-ELEMENT-VK of LUX ELEMENTS®-ELEMENT-EL. Een alternatieve bekleding is mogelijk.

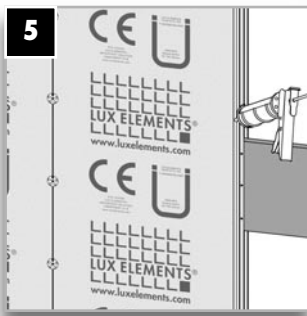

**( DE ) Schritt 5**  
Die ELEMENT...-Bauplatten werden untereinander mit LUX ELEMENTS®-COL-MK verklebt.  
Den Kleber dabei als ununterbrochenen Strang auf die Plattenkanten auftragen.

**( EN ) Step 5**  
The ELEMENT construction panels are adhered to one another using LUX ELEMENTS®-COL-MK.  
Apply the adhesive to the plate edges as an uninterrupted strand.

**( FR ) Étape 5**  
Les panneaux de construction ELEMENT sont collés entre eux à l'aide de la colle LUX ELEMENTS®-COL-MK. Pour ce faire, appliquer la colle en un boudin ininterrompu sur le chant du panneau.

**( NL ) Stap 5**  
De ELEMENT...-bouwpanelen worden onderling verlijmd met LUX ELEMENTS®-COL-MK.  
De lijm daarbij in een ononderbroken lijn op de randen van de plaat aanbrengen.

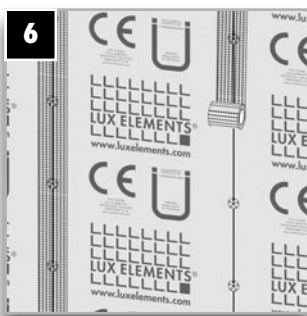

**( DE ) Schritt 6**  
Die Stöße werden mit LUX ELEMENTS®-ARM 100 SK armiert.

**( EN ) Step 6**  
The joints are reinforced with LUX ELEMENTS®-ARM 100 SK.

**( FR ) Étape 6**  
Les joints sont renforcés avec LUX ELEMENTS®-ARM 100 SK.

**( NL ) Stap 6**  
De naden worden gewapend met LUX ELEMENTS®-ARM 100 SK.

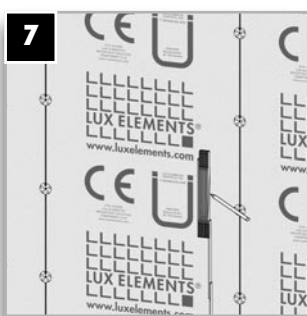

**( DE ) Schritt 7**  
Montagehöhe des LUX ELEMENTS LAVADO®-FLOAT...-Waschtischs festlegen.

**( EN ) Step 7**  
Determine the installation height of the LUX ELEMENTS LAVADO®-FLOAT... washstand.

**( FR ) Étape 7**  
Déterminer la hauteur de montage du plan de vasque LUX ELEMENTS LAVADO®-FLOAT... .

**( NL ) Stap 7**  
Bepaal de montagehoogte van de LUX ELEMENTS LAVADO®-FLOAT...-wastafel.

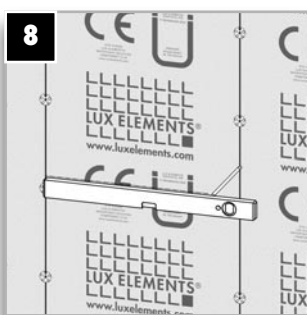

**( DE ) Schritt 8**  
Waagerechten Montagestrich ziehen. Erste Line: OK Waschtisch.

**( EN ) Step 8**  
Draw a horizontal mounting line. First line: top edge of the washstand.

**( FR ) Étape 8**  
Tracer le niveau supérieur du plan de vasque.

**( NL ) Stap 8**  
Trek een horizontale montagelijijn. Eerste lijn: BK (bovenkant) wastafel.

Alternativ: Schablone auf der Karton-Rückseite verwenden.

Alternatively: use the template on the rear of the carton.

Astuce : Utiliser le gabarit qui se trouve au verso du carton.

Alternatief: Gebruik de sjabloon op de achterzijde van de verpakking.

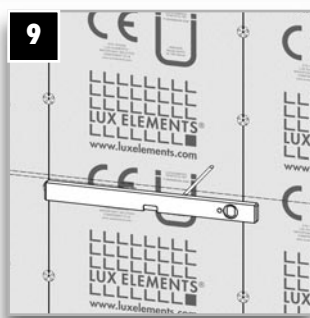
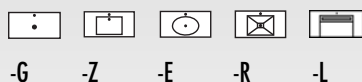

## ( DE ) Schritt 9

Zweite Linie Montagelinie der Konsolen, PRO-MAK Materialstärke (ca. 9 mm) abziehen.

Alternativ: Schablone auf der Karton-Rückseite verwenden.

## ( EN ) Step 9

Draw a second mounting line for the brackets; subtract the thickness of the PRO-MAK material (approx. 9 mm).

Alternatively: use the template on the rear of the carton.

## ( FR ) Étape 9

Le deuxième trait correspond à la hauteur de montage des consoles ; soustraire l'épaisseur du matériau PRO-MAK (env. 9 mm).

Astuce : utiliser le gabarit qui se trouve au verso du carton.

## ( NL ) Stap 9

Tweede lijn: Montagelij van de consoles, PRO-MAK materiaaldikte (ca. 9 mm) aftrekken.

Alternatief: Gebruik de sjabloon op de achterzijde van de verpakking.

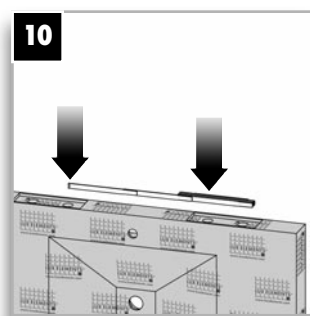

## ( DE ) Schritt 10

Achsabstand der Waschtischbohrungen vermessen.

Alternativ: Schablone auf der Karton-Rückseite verwenden.

## ( EN ) Step 10

Measure the distance between the washstand drill holes.

Alternatively: use the template on the rear of the carton.

## ( FR ) Étape 10

Mesurer l'entre-axe des percages du plan de vasque.

Astuce : utiliser le gabarit qui se trouve au verso du carton.

## ( NL ) Stap 10

Meet de asafstand van de gaten in de wastafel op.

Alternatief: Gebruik de sjabloon op de achterzijde van de verpakking.

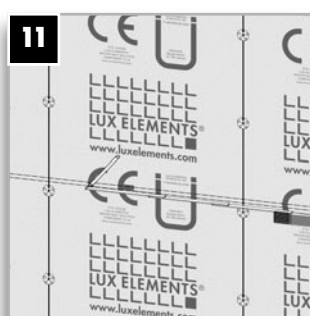

## ( DE ) Schritt 11

Maß auf die Unterkonstruktion übernehmen und markieren.

## ( EN ) Step 11

Transfer the dimension to the substructure and mark it.

## ( FR ) Étape 11

Reporter les dimensions sur la structure porteuse et marquer les emplacements.

## ( NL ) Stap 11

Neem de maat over op de onderconstructie en markeer deze.

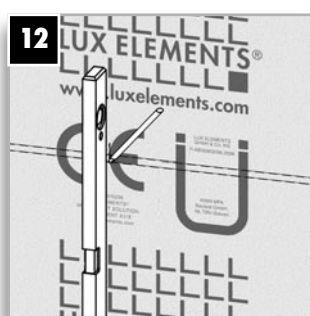

## ( DE ) Schritt 12

Senkrechten Strich im Lot auf beide Markierungen anzeichnen.

## ( EN ) Step 12

Draw a vertical line on both markings.

## ( FR ) Étape 12

À partir de chacune des deux positions, tirer un trait d'aplomb.

## ( NL ) Stap 12

Teken een verticale, loodrechte lijn af op beide markeringen.

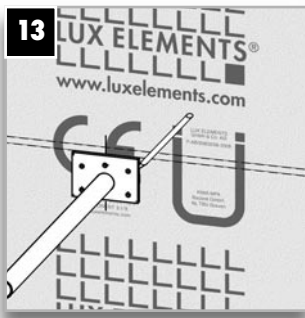

**( DE ) Schritt 13**  
 Konsole mit dem Mittel-  
 punkt auf der Achse posi-  
 tionieren und anzeichnen

**( EN ) Step 13**  
 Position the bracket with  
 the central point on the  
 axis and mark it.

**( FR ) Étape 13**  
 Positionner le point central  
 des consoles sur l'axe et  
 marquer la position.

**( NL ) Stap 13**  
 Positioneer de console met  
 het middelpunt op de as en  
 teken deze af.

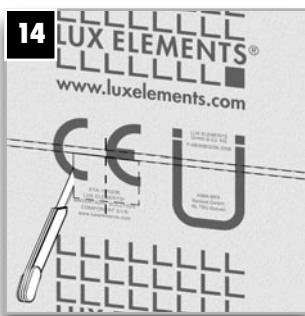

**( DE ) Schritt 14**  
 Mit Cuttermesser sauber  
 die Hartschaumplatte im  
 Bereich der Anschraubplatte  
 entfernen (Konsolen müs-  
 sen immer auf einen druck-  
 stabilen Untergrund mon-  
 tiert werden).

**( EN ) Step 14**  
 Using a cutter, remove the  
 hard foam board in the  
 area of the bolting plate  
 (brackets must always be  
 mounted on a pressure-  
 resistant, stable substrate).

**( FR ) Étape 14**  
 Avec un cutter, enlever pro-  
 prement la partie du pan-  
 neau en mousse dure au  
 niveau de la plaque de fixa-  
 tion (les consoles doivent  
 toujours être montées sur  
 un support stable et résis-  
 tant à la pression).

**( NL ) Stap 14**  
 Verwijder het hardschuim-  
 paneel binnen het bereik  
 van het opschroefbare  
 paneel keurig met een cut-  
 termes (De consoles moe-  
 ten steeds op een druksta-  
 biele ondergrond worden  
 gemonteerd).

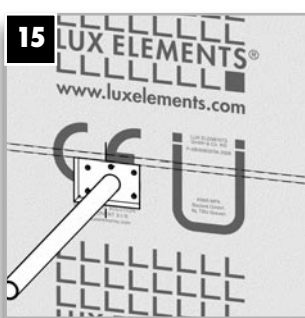

**( DE ) Schritt 15**  
 Konsole sauber einpassen  
 ...

**( EN ) Step 15**  
 Fit the bracket cleanly...  
 ...

**( FR ) Étape 15**  
 Intégrer proprement les  
 consoles dans les décou-  
 pes...

**( NL ) Stap 15**  
 Pas de console keurig in  
 ...

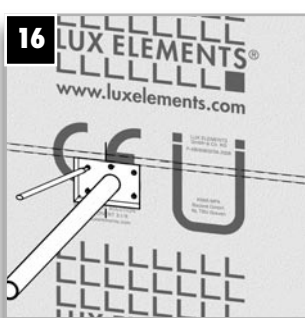

**( DE ) Schritt 16**  
 ... und Umriss sowie die  
 jeweils fünf Bohrlöcher pro  
 Konsole anzeichnen.

**( EN ) Step 16**  
 ... and mark the outline as  
 well as the five drill holes  
 per bracket.

**( FR ) Étape 16**  
 ... et tracer l'emplace-  
 ment des 5 perçages de  
 chaque console.

**( NL ) Stap 16**  
 ... en teken de omtrek af  
 evenals de vijf boorgaten  
 per console.

## LUX ELEMENTS LAVADO®-FLOAT ...



-G -Z -E -R -L

01 | 2017

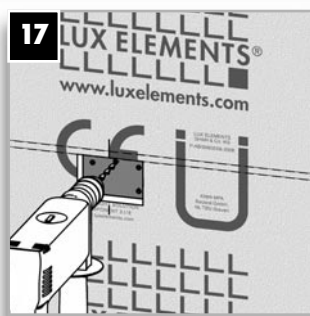

**( DE ) Schritt 17**  
Bohrungen entsprechend des Bohrbildes vornehmen.

**( EN ) Step 17**  
Drill the holes according to the drilling template.

**( FR ) Étape 17**  
Percer les trous correspondants aux marquages.

**( NL ) Stap 17**  
Boor de gaten overeenkomstig het boorbeeld.

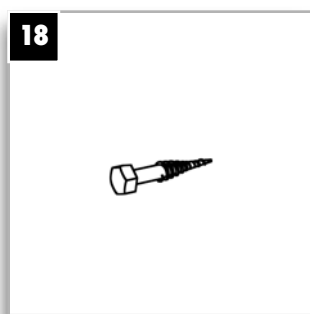

**( DE ) Schritt 18**  
Schrauben nach Befestigungsuntergrund und Erfordernissen verwenden, um eine dauerhafte und stabile Verbindung zu gewährleisten.

**( EN ) Step 18**  
Use screws suitable for the fastening substrate and according to requirements in order to ensure a permanent and stable connection.

**( FR ) Étape 18**  
Utiliser des vis adaptées au support de fixation et aux exigences, ceci afin de garantir une fixation durable et stable.

**( NL ) Stap 18**  
Gebruik schroeven naargelang de bevestigingsondergrond en vereisten om een duurzame en stabiele verbinding te garanderen.

Siehe Tabelle Seite 18

See table on page 18

Voir tableau page 19

Zie tabel pagina 19

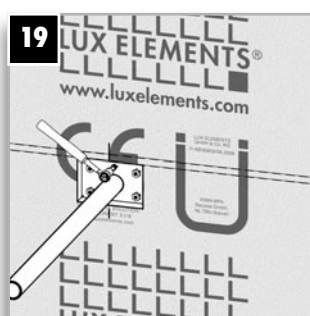

**( DE ) Schritt 19**  
Konsolen vollflächig auf die Unterkonstruktion aufschrauben

**( EN ) Step 19**  
Screw the brackets flat to the substructure.

**( FR ) Étape 19**  
Fixer à l'aide des vis les consoles sur le support.

**( NL ) Stap 19**  
Schroef de consoles over het volledige oppervlak op de onderconstructie.

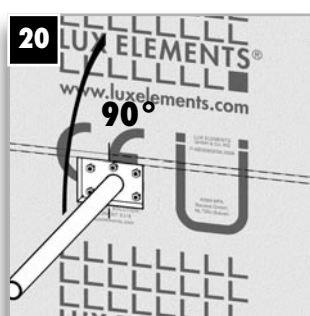

**( DE ) Schritt 20**  
Winkligkeit zum Untergrund überprüfen. Darauf achten, dass die Konsole waagrecht verläuft. Im Zweifelsfall den Untergrund nachbearbeiten.

**( EN ) Step 20**  
Check perpendicularity to the substrate. Ensure that the bracket runs parallel. If in doubt, rework the substrate.

**( FR ) Étape 20**  
Vérifier que l'angle de fixation par rapport au support est correct. Faire également attention à ce que la console soit bien horizontale. Dans le cas contraire, améliorer le support.

**( NL ) Stap 20**  
Controleer de haaksheid ten opzichte van de ondergrond. Zorg ervoor dat de console horizontaal loopt. Bewerk de ondergrond in geval van twijfel na.



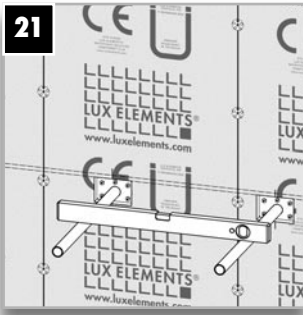

**( DE ) Schritt 21**  
 Waagerechten Sitz der Konsolen prüfen und sicherstellen.

**( EN ) Step 21**  
 Check and ensure the horizontal seating of the brackets.

**( FR ) Étape 21**  
 Contrôler le niveau horizontal des consoles.

**( NL ) Stap 21**  
 Controleer en verzeker dat de consoles waterpas hangen.

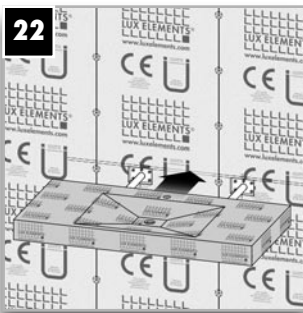

**( DE ) Schritt 22**  
 LUX ELEMENTS LAVADO®-FLOAT ... -Waschtisch zur Probe auf die Konsolen unverklebt aufschieben und Sitz und Lage überprüfen.

**( EN ) Step 22**  
 Push the LUX ELEMENTS LAVADO®-FLOAT ... washstand onto the brackets without glue in order to check the seating and position.

**( FR ) Étape 22**  
 Glisser sans coller le plan de vasque LUX ELEMENTS LAVADO®-FLOAT ... afin de vérifier le niveau et son positionnement.

**( NL ) Stap 22**  
 Schuif de LUX ELEMENTS LAVADO®-FLOAT ... -wastafel bij wijze van proef zonder te verlijmen op de consoles en controleer de positie.

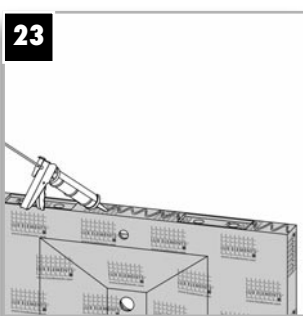

**( DE ) Schritt 23**  
 Alle Kontaktflächen des LUX ELEMENTS LAVADO®-FLOAT ... -Waschtischs zur Wand mit COL-MK versehen. Konsolen müssen nicht verklebt werden.

**( EN ) Step 23**  
 Apply COL-MK to all wall-contact surfaces of the LUX ELEMENTS LAVADO®-FLOAT ... washstand. The brackets do not have to be adhered.

**( FR ) Étape 23**  
 Coller le plan de vasque LUX ELEMENTS LAVADO®-FLOAT ... avec la colle COL-MK uniquement sur les surfaces en contact mur/plan de vasque. Ne pas coller les consoles.

**( NL ) Stap 23**  
 Voorzie alle raakvlakken van de LUX ELEMENTS LAVADO®-FLOAT ... -wastafel met de wand van COL-MK. De consoles moeten niet worden verlijmd.

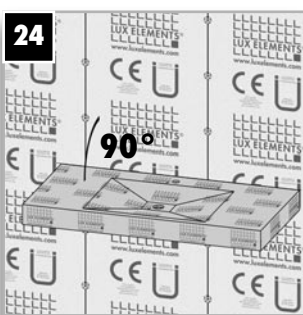

**( DE ) Schritt 24**  
 LUX ELEMENTS LAVADO®-FLOAT ... -Waschtisch aufschieben und nach Montage sofort den Sitz und Lage überprüfen, ansonsten vor Aushärtung des Klebers nachjustieren.

**( EN ) Step 24**  
 Push the LUX ELEMENTS LAVADO®-FLOAT washstand onto the brackets and check the seating and position immediately after assembly. If necessary, readjust before the adhesive hardens.

**( FR ) Étape 24**  
 Glisser le plan de vasque LUX ELEMENTS LAVADO®-FLOAT ... et vérifier, immédiatement après le montage, la bonne assise et le bon positionnement. Si des corrections doivent être effectuées, réajuster avant le durcissement de la colle.

**( NL ) Stap 24**  
 Schuif de LUX ELEMENTS LAVADO®-FLOAT ... -wastafel erop en controleer de positie onmiddellijk na de montage, stel deze anders bij vooraleer de lijm uitgehard is.

# LUX ELEMENTS LAVADO®-FLOAT ...



-G -Z -E -R -L

01 | 2017

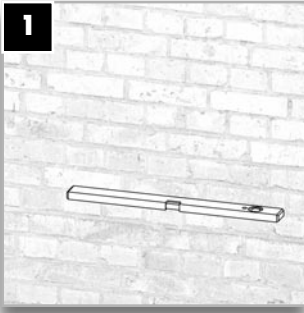

## ( DE ) Schritt 1

Planheit des Untergrundes, z.B. Mauerwerk, überprüfen. Im Zweifelsfall den Untergrund nachbearbeiten.

## ( EN ) Step 1

Check the flatness of the substrate, e.g. Masonry. If in doubt, rework the substrate.

## ( FR ) Étape 1

Vérifier la planéité du support, en particulier sur la maçonnerie. Dans le cas contraire, améliorer le support.

## ( NL ) Stap 1

Controleer of de ondergrond, bv. muur, vlak is. Bewerk de ondergrond in geval van twijfel na.

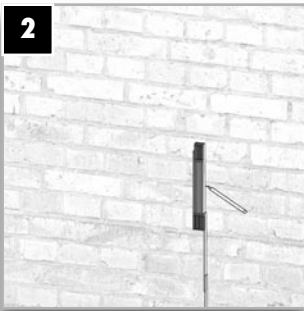

## ( DE ) Schritt 2

Die Montagehöhe des LUX ELEMENTS LAVADO®-FLOAT ...-Waschtischs festlegen.

## ( EN ) Step 2

Determine the installation height of the LUX ELEMENTS LAVADO®-FLOAT ... washstand.

## ( FR ) Étape 2

Déterminer la hauteur de montage du plan de vasque LUX ELEMENTS LAVADO®-FLOAT ...

## ( NL ) Stap 2

Bepaal de montagehoogte van de LUX ELEMENTS LAVADO®-FLOAT ...-wastafel.

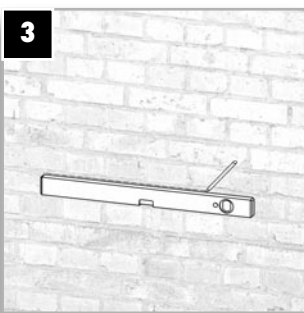

## ( DE ) Schritt 3

Waagerechten Montagestrich ziehen. Erste Line: OK Waschtisch.

## ( EN ) Step 3

Draw a horizontal mounting line. First line: top edge of the washstand.

## ( FR ) Étape 3

Tirer un trait de montage horizontal. Le premier trait correspond à la hauteur du bord supérieur de la vasque.

## ( NL ) Stap 3

Trek een horizontale montagelij. Eerste lijn: BK (bovenkant) wastafel.

Alternativ: Schablone auf der Karton-Rückseite verwenden.

Alternatively: use the template on the rear of the carton.

Astuce : utiliser le gabarit qui se trouve au verso du carton.

Alternatief: Gebruik de sjabloon op de achterzijde van de verpakking.

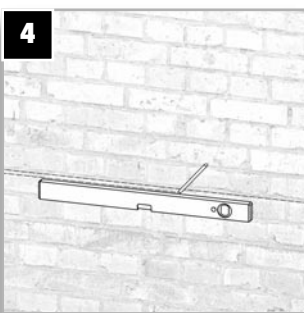

## ( DE ) Schritt 4

Zweite Linie: Montagelinie der Konsolen, PRO-MAK Materialstärke (ca. 9 mm) abziehen.

## ( EN ) Step 4

Draw a second mounting line for the brackets; subtract the thickness of the PRO-MAK material (approx. 9 mm).

## ( FR ) Étape 4

Le deuxième trait correspond à la hauteur de montage des consoles ; soustraire l'épaisseur du matériau PRO-MAK (env. 9 mm).

## ( NL ) Stap 4

Tweede lijn: Montagelij van de consoles, PRO-MAK materiaaldikte (ca. 9 mm) aftrekken.

Alternativ: Schablone auf der Karton-Rückseite verwenden.

Alternatively: use the template on the rear of the carton.

Astuce : utiliser le gabarit qui se trouve au verso du carton.

Alternatief: Gebruik de sjabloon op de achterzijde van de verpakking.

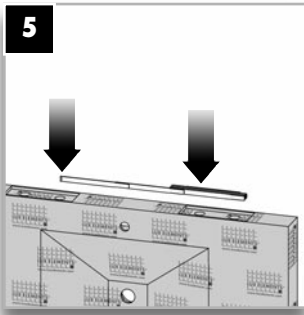

**( DE ) Schritt 5**

Achsabstand der Waschtischbohrungen vermessen.

Alternativ: Schablone auf der Karton-Rückseite verwenden.

**( EN ) Step 5**

Measure the distance between the washstand drill holes.

Alternatively: use the template on the rear of the carton.

**( FR ) Étape 5**

Mesurer l'entre-axe des perçages du plan de vasque.

Astuce : utiliser le gabarit qui se trouve au verso du carton.

**( NL ) Stap 5**

Meet de asafstand van de gaten in de wastafel op.

Alternatief: Gebruik de sjabloon op de achterzijde van de verpakking.

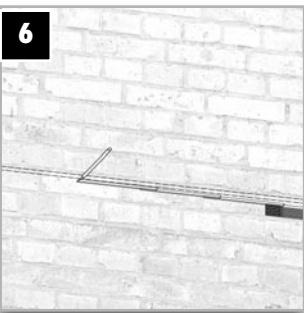

**( DE ) Schritt 6**

Maß auf den Untergrund übernehmen und markieren.

Alternativ: Schablone auf der Karton-Rückseite verwenden.

**( EN ) Step 6**

Transfer the dimension to the substrate and mark it.

Alternatively: use the template on the rear of the carton.

**( FR ) Étape 6**

Reporter les dimensions sur le support et marquer les emplacements.

Astuce : utiliser le gabarit qui se trouve au verso du carton.

**( NL ) Stap 6**

Neem de maat over op de ondergrond en markeer deze.

Alternatief: Gebruik de sjabloon op de achterzijde van de verpakking.

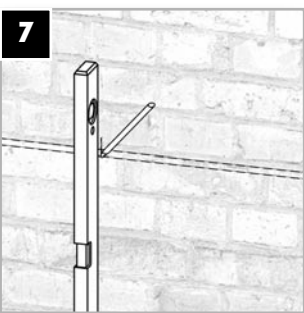

**( DE ) Schritt 7**

Senkrechten Strich im Lot auf beide Markierungen anzeichnen.

**( EN ) Step 7**

Draw a vertical line on both markings.

**( FR ) Étape 7**

À partir de chacune des deux positions, tirer un trait d'aplomb.

**( NL ) Stap 7**

Teken een verticale, loodrechte lijn af op beide markeringen.

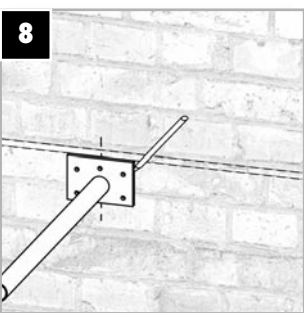

**( DE ) Schritt 8**

Konsole mit dem Mittelpunkt auf der Achse positionieren und Umriss sowie die jeweils fünf Bohrlocher anzeichnen.

**( EN ) Step 8**

Position the bracket with the central point on the axis and mark the outline and the five drill holes.

**( FR ) Étape 8**

Positionner la console à l'axe et tracer la position ainsi que les 5 perçages (pour chaque console).

**( NL ) Stap 8**

Positioneer de console met het middelpunt op de as en teken de omtrek evenals de vijf boorgaten af.

## LUX ELEMENTS LAVADO®-FLOAT ...

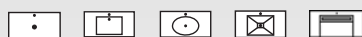

-G -Z -E -R -L

01 | 2017

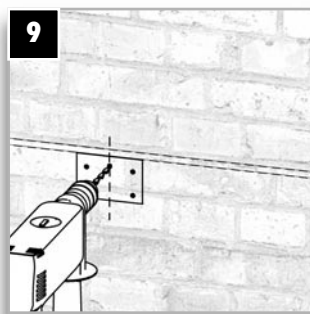

### ( DE ) Schritt 9

Bohrungen entsprechend des Bohrbildes vornehmen.

### ( EN ) Step 9

Drill the holes according to the drilling template.

### ( FR ) Étape 9

Percer les trous correspondant aux marquages.

### ( NL ) Stap 9

Boor de gaten overeenkomstig het boorbeeld.

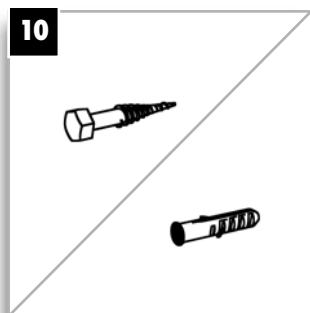

### ( DE ) Schritt 10

Schrauben und Dübel nach Befestigungsuntergrund und Erfordernissen verwenden, um eine dauerhafte und stabile Verbindung zu gewährleisten.

### ( EN ) Step 10

Use screws and wall plugs suitable for the fastening substrate and according to requirements in order to ensure a permanent and stable connection.

### ( FR ) Étape 10

Utiliser des vis et des chevilles adaptées au support de fixation et aux exigences et ceci afin de garantir une fixation durable et stable.

### ( NL ) Stap 10

Gebruik schroeven en pluggen naargelang de bevestigingsondergrond en vereisten om een duurzame en stabiele verbinding te garanderen.

Siehe Tabelle Seite 18

See table on page 18

Voir tableau page 19

Zie tabel pagina 19

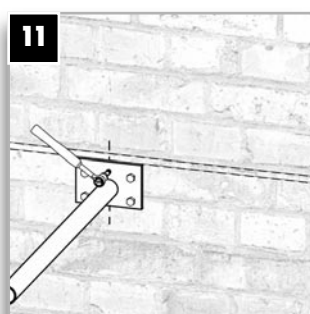

### ( DE ) Schritt 11

Konsolen vollflächig auf den Untergrund aufschrauben

### ( EN ) Step 11

Screw the brackets flat to the substructure.

### ( FR ) Étape 11

Fixer à l'aide des vis les consoles sur le support.

### ( NL ) Stap 11

Schroef de consoles over het volledige oppervlak op de onderconstructie.

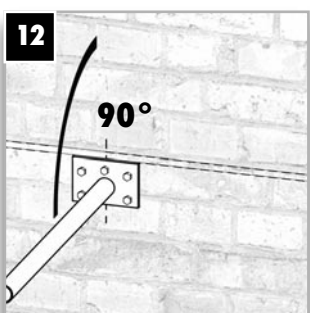

### ( DE ) Schritt 12

Winkligkeit zum Untergrund überprüfen. Darauf achten, dass die Konsole waagrecht verläuft. Im Zweifelsfall den Untergrund nachbearbeiten.

### ( EN ) Step 12

Check perpendicularity to the substrate. Ensure that the bracket runs parallel. If in doubt, rework the substrate.

### ( FR ) Étape 12

Vérifier que l'angle de fixation par rapport au support est correct. Faire également attention à ce que la console soit bien horizontale. Dans le cas contraire, améliorer le support.

### ( NL ) Stap 12

Controleer de haaksheid ten opzichte van de ondergrond. Zorg ervoor dat de console horizontaal loopt. Bewerk de ondergrond in geval van twijfel na.

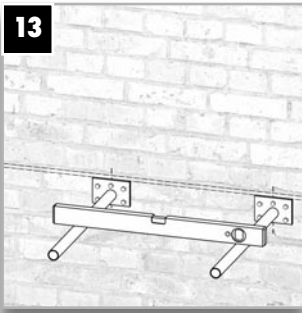

**( DE ) Schritt 13**  
 Waagerechten Sitz der Konsolen prüfen und sicherstellen.

**( EN ) Step 13**  
 Check and ensure the horizontal seating of the brackets.

**( FR ) Étape 13**  
 Contrôler et s'assurer de la bonne horizontalité des consoles.

**( NL ) Stap 13**  
 Controleer en verzeker dat de consoles waterpas hangen.

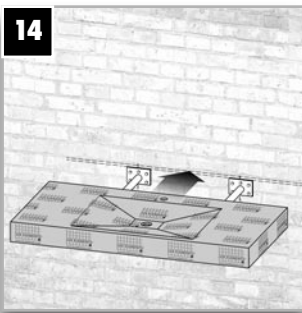

**( DE ) Schritt 14**  
 LUX ELEMENTS LAVADO®-FLOAT ... -Waschtisch zur Probe auf die Konsolen unverklebt aufschieben und Sitz und Lage überprüfen.

**( EN ) Step 14**  
 Push the LUX ELEMENTS LAVADO®-FLOAT ... washstand onto the brackets without glue in order to check the seating and position.

**( FR ) Étape 14**  
 Glisser sans coller le plan de vasque LUX ELEMENTS LAVADO®-FLOAT ... afin de vérifier le niveau et son positionnement.

**( NL ) Stap 14**  
 Schuif de LUX ELEMENTS LAVADO®-FLOAT ... -wastafel bij wijze van proef zonder te verlijmen op de consoles en controleer de positie.

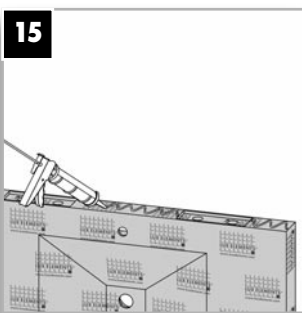

**( DE ) Schritt 15**  
 Alle Kontaktflächen des LUX ELEMENTS LAVADO®-FLOAT ... -Waschtischs zur Wand mit COL-MK versehen. Konsolen müssen nicht verklebt werden.

**( EN ) Step 15**  
 Apply COL-MK to all wall-contact surfaces of the LUX ELEMENTS LAVADO®-FLOAT ... washstand. The brackets do not have to be adhered.

**( FR ) Étape 15**  
 Coller le plan de vasque LUX ELEMENTS LAVADO®-FLOAT ... avec la colle COL-MK uniquement sur les surfaces en contact mur/plan de vasque. Ne pas coller les consoles.

**( NL ) Stap 15**  
 Voorzie alle raakvlakken van de LUX ELEMENTS LAVADO®-FLOAT ... -wastafel met de wand van COL-MK. De consoles moeten niet worden verlijmd.

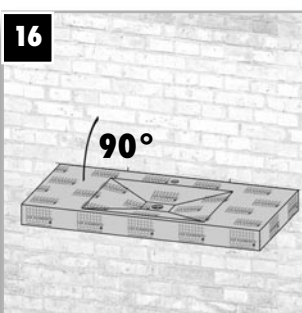

**( DE ) Schritt 16**  
 LUX ELEMENTS LAVADO®-FLOAT ... -Waschtisch aufschieben und nach Montage sofort den Sitz und Lage überprüfen, ansonsten vor Aushärtung des Klebers nachjustieren.

**( EN ) Step 16**  
 Push the LUX ELEMENTS LAVADO®-FLOAT ... washstand onto the brackets and check the seating and position immediately after assembly. If necessary, readjust before the adhesive hardens.

**( FR ) Étape 16**  
 Glisser le plan de vasque LUX ELEMENTS LAVADO®-FLOAT ... et vérifier, immédiatement après le montage, la bonne assise et le bon positionnement. Si des corrections doivent être effectuées, réajuster avant le durcissement de la colle.

**( NL ) Stap 16**  
 Schuif de LUX ELEMENTS LAVADO®-FLOAT ... -wastafel erop en controleer de positie onmiddellijk na de montage, stel deze anders bij vooraleer de lijm uitgehard is.

► 14  
**1**

2

## LUX ELEMENTS LAVADO®-FLOAT ...



-G -Z -E -R

01 | 2017

### Abdichtung · Sealant · L'étanchéité · Afdichting

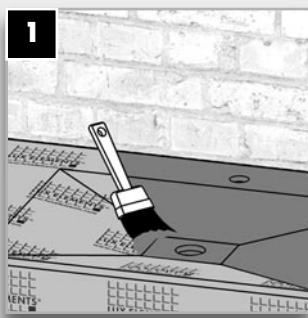

<p><b>( DE ) Schritt 1</b> LUX ELEMENTS LAVADO®-FLOAT ... -Waschtisch im Beckenbereich mit LUX ELEMENTS®-DRY-ASK abdichten.</p>	<p><b>( EN ) Step 1</b> Seal the LUX ELEMENTS LAVADO®-FLOAT ... washstand around the washbasin with LUX ELEMENTS®-DRY-ASK.</p>	<p><b>( FR ) Étape 1</b> Étancher la vasque préformée du LUX ELEMENTS-LAVADO®-FLOAT... avec l'enduit d'étanchéité LUX ELEMENTS®-DRY-ASK</p>	<p><b>( NL ) Stap 1</b> Dicht de LUX ELEMENTS LAVADO®-FLOAT ... -was-tafel aan de bak af met LUX ELEMENTS®-DRY-ASK.</p>
---	--	---	---

<p><b>( DE ) Schritt 2</b> Fliesenaufeilung festlegen.</p>	<p><b>( EN ) Step 2</b> Determine the tile pattern.</p>	<p><b>( FR ) Étape 2</b> Déterminer le calepinage des carreaux.</p>	<p><b>( NL ) Stap 2</b> Bepaal de tegelverdeling.</p>
<p><b>( DE ) Schritt 3</b> Fliesen zuschneiden und trocken auslegen.</p>	<p><b>( EN ) Step 3</b> Cut the tiles to size and lay them out dry.</p>	<p><b>( FR ) Étape 3</b> Découper les carreaux et les poser à sec.</p>	<p><b>( NL ) Stap 3</b> Snij de tegels op maat en leg ze droog uit.</p>
<p><b>( DE ) Schritt 4</b> Ausschnitt für Schachtventil anzeichnen.</p>	<p><b>( EN ) Step 4</b> Mark the cut-out for the push-open plug.</p>	<p><b>( FR ) Étape 4</b> Dessiner la découpe pour la bonde à écoulement libre.</p>	<p><b>( NL ) Stap 4</b> Tekens de uitsnijding voor het schachtventiel af.</p>
<p><b>( DE ) Schritt 5</b> Fliesen zuschneiden und nacharbeiten (schleifen).</p>	<p><b>( EN ) Step 5</b> Cut the tiles to size and rework (grind) them.</p>	<p><b>( FR ) Étape 5</b> Découper les carreaux et les ajuster (poncer).</p>	<p><b>( NL ) Stap 5</b> Snij de tegels op maat en werk ze bij (slijpen).</p>
<p><b>( DE ) Schritt 6</b> Fliesen verkleben (mit COL-FLEX)</p>	<p><b>( EN ) Step 6</b> Adhere the tiles (with COL-FLEX).</p>	<p><b>( FR ) Étape 6</b> Coller les carreaux (avec la colle COL-FLEX).</p>	<p><b>( NL ) Stap 6</b> Verlijm de tegels (met COL-FLEX).</p>
<p><b>( DE ) Schritt 7</b> Schachtventil (Einbauteil) mit Fliesenkleber einsetzen/verkleben (ohne PU-Schaumring!).</p>	<p><b>( EN ) Step 7</b> Insert the push-open plug (built-in part) and adhere it with tile adhesive (without the PU foam ring!).</p>	<p><b>( FR ) Étape 7</b> Monter la bonde à écoulement libre (élément à intégrer) et la coller avec de la colle pour carreaux (sans le joint en caoutchouc !).</p>	<p><b>( NL ) Stap 7</b> Plaats/verlijm het schachtventiel (inbouwstuk) met tegellijm (zonder PU-schuimring!).</p>
<p><b>( DE ) Schritt 8</b> Ausfugen.</p>	<p><b>( EN ) Step 8</b> Grout the joints.</p>	<p><b>( FR ) Étape 8</b> Jointer.</p>	<p><b>( NL ) Stap 8</b> Voegen.</p>
<p><b>( DE ) Schritt 9</b> Ventil (Anschraubteil, Abdeckung) montieren.</p>	<p><b>( EN ) Step 9</b> Mount the valve (screwed part, cover).</p>	<p><b>( FR ) Étape 9</b> Monter le bouchon (élément à visser qui recouvre la bonde).</p>	<p><b>( NL ) Stap 9</b> Monteer het ventiel (op-schroefstuk, afdekking).</p>

# 2.1

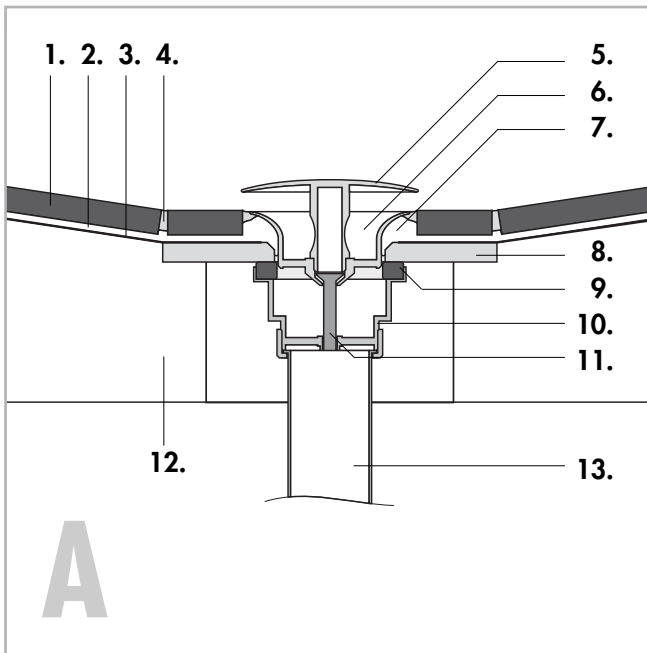

## ( DE )

1. Fliese
2. Fliesenkleber, COL-FLEX
3. Abdichtung, DRY-ASK
4. Fugenmörtel
5. Ventil „Abdeckung“
6. Ventil „Einbauteil“
7. Fliesenkleber, COL-FLEX
8. PRO-MAK
9. Ventil „Gummidichtung“
10. Ventil „Anschraubteil“
11. Ventil „Schraube“
12. LAVADO-FLOAT
13. Ablaufrohr

## ( EN )

1. Tile
2. Tile adhesive - COL-FLEX
3. Seal, DRY-ASK
4. Joint mortar
5. Valve 'cover'
6. Valve 'built-in part'
7. Tile adhesive - COL-FLEX
8. PRO-MAK
9. Valve 'rubber seal'
10. Valve 'screwed part'
11. Valve 'screw'
12. LAVADO-FLOAT
13. Drainpipe

## ( FR )

1. Carrelage / Revêtement
2. Colle pour carreaux, COL-FLEX
3. Étanchéification, DRY-ASK
4. Mortier de jointoiment
5. Bouchon de bonde
6. Bonde (élément à intégrer)
7. Colle pour carreaux, COL-FLEX
8. PRO-MAK
9. Joint en caoutchouc de la bonde
10. Élément à visser de la bonde
11. Vis de la bonde
12. LAVADO-FLOAT
13. Tuyau d'écoulement

## ( NL )

1. Tegel
2. Tegelijm – COL-FLEX
3. Afdichting, DRY-ASK
4. Voegmortel
5. Ventiel „afdekking“
6. Ventiel „inbouwstuk“
7. Tegelijm – COL-FLEX
8. PRO-MAK
9. Ventiel „rubberdichting“
10. Ventiel „opschroefstuk“
11. Ventiel „schroef“
12. LAVADO-FLOAT
13. Afvoerbuis

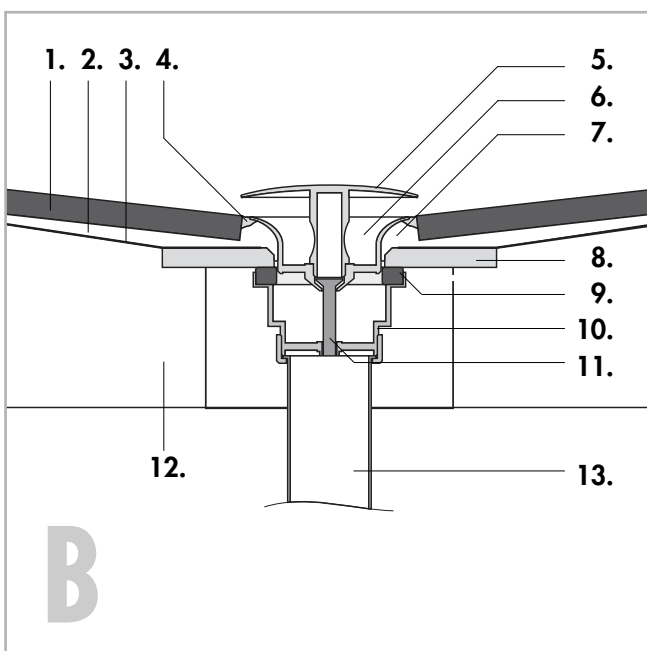

( DE ) – Für den Anschluss des Ablaufes eignen sich handelsübliche Schaftventile, z. B. Viega Visign V1.

( EN ) – Conventional stem valves e.g. Viega Visign V1 are suitable for the drain connection.

( FR ) – Toutes les bondes à écoulement libre disponibles dans le commerce – p.ex. Viega Visign V1 – conviennent pour le raccordement du siphon.

( NL ) – Voor de aansluiting van de afvoer kunnen in de handel gebruikelijke schachtpluggen bv. Viega Visign V1 worden gebruikt.



-L

01 | 2017

**Abdichtung • Sealant • L'étanchéité • Afdichting**

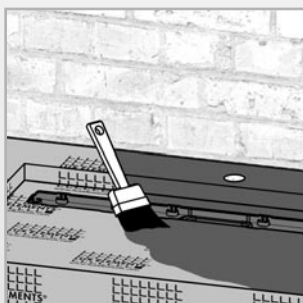

**(DE)** – LUX ELEMENTS LAVADO®-FLOAT ... -Waschtisch im Beckenbereich mit LUX ELEMENTS®-DRY-ASK abdichten.

**(EN)** – Seal the LUX ELEMENTS LAVADO®-FLOAT ... washstand around the washbasin with LUX ELEMENTS®-DRY-ASK.

**(FR)** – Étancher la vasque préformée du LUX ELEMENTS-LAVADO®-FLOAT... avec l'enduit d'étanchéité LUX ELEMENTS®-DRY-ASK.

**(NL)** – Dicht de LUX ELEMENTS LAVADO®-FLOAT ... -was-tafel aan de bak af met LUX ELEMENTS®-DRY-ASK.

**Anschluss • Connection • Raccord • Aansluiting**

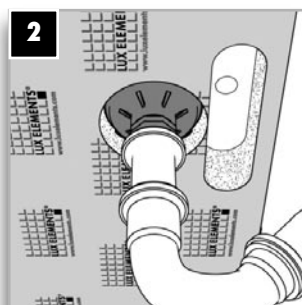
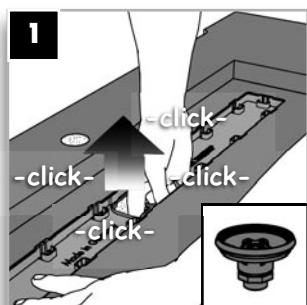
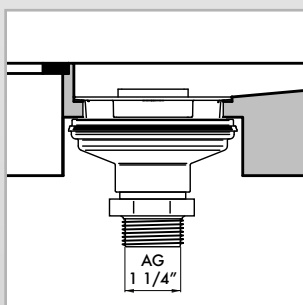

**Höhenanpassung • Height adjustment • Adaptation en hauteur • Hoogteaanpassing**

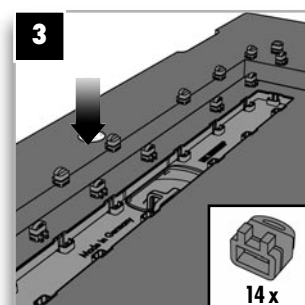
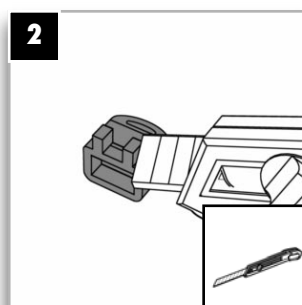
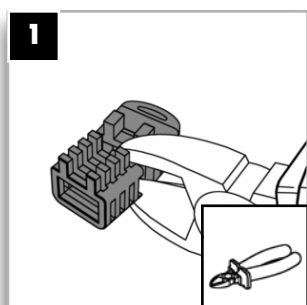
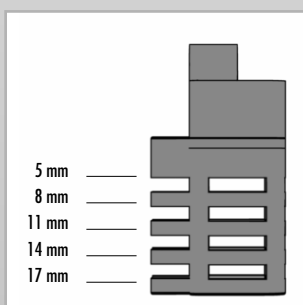

**(DE)** – Anfließhilfe und Abdecksteg vor der Verfliesung **und** Verfugung montieren.

**(EN)** – Install tiling aid **and** cover rail before tiling and jointing.

**(FR)** – Positionner le cadre d'aide à la pose du carrelage et la barre de recouvrement réversible **avant** de carrelage et jointer.

**(NL)** – Tegelhulp **en** Gootafdekking monteren alvorens te betegelen en te voegen.

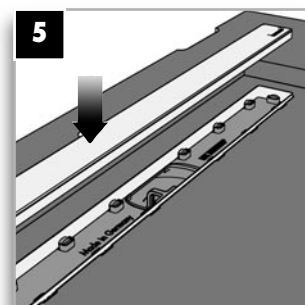
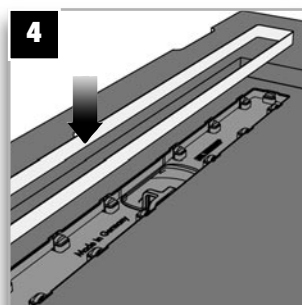



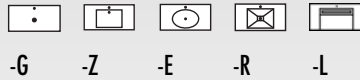

01 | 2017

## Ablängen • Shortening • Recouper • Inkorten

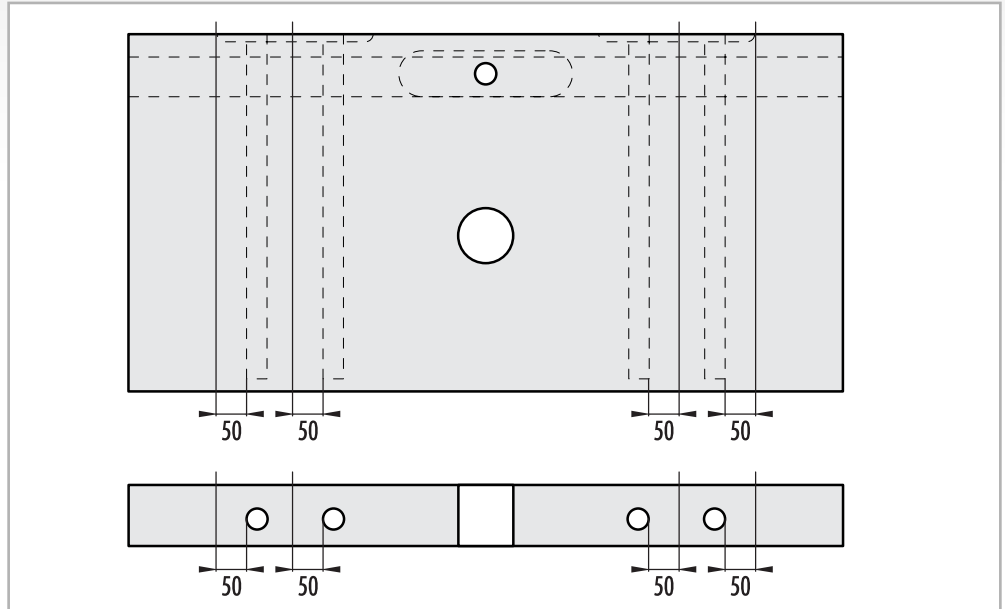
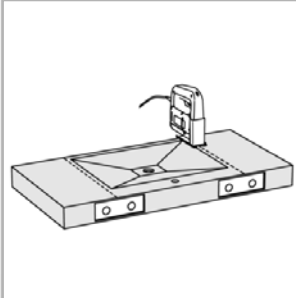

**(DE) Bitte beachten Sie** ... dass die Waschtischbreite nur mit einem Abstand von mindestens 50 mm zu den Konsolen gekürzt werden darf.

**(EN) Please observe ...** that the washstand width may only be shortened with a minimum distance of 50 mm from the brackets.

**(FR) ATTENTION :** Ne pas découper le plan-vasque à moins de 50 mm des consoles.

**(NL) Let op ...** dat de breedte van de wastafel enkel mag worden ingekort met behoud van een minimumafstand tot de consoles van 50 mm.

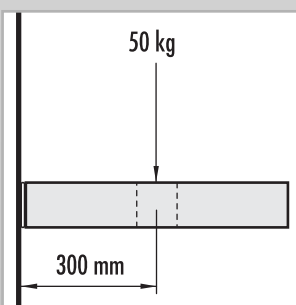

## Belasting • Subjecting to loads • Charges • Belasting

**(DE) Bitte beachten Sie** ... dass die Belastung für den Waschtisch LUX ELEMENTS LAVADO®-FLOAT auf 50 kg (Waschbecken + Armatur + Beschichtung) ausgelegt ist. Bitte setzen Sie daher z.B. keine Kinder oder schwere Gegenstände auf den Waschtisch.

**Beispiel:** Durchschnittliches Gewicht bei der Beschichtung: ca. 20 kg; Durchschnittliches Gewicht eines Waschbeckens: ca. 25 kg; mögliche zusätzliche Belastung = 5 kg.

**(EN) Please observe ...** that the LUX ELEMENTS LAVADO®-FLOAT washstand (washbasin + tap + coating) is designed for loads up to 50 kg. Therefore, please do not place heavy objects on the wash basin, for example, or allow children to sit on it.

**Example:** Average weight with coating: approx. 20 kg; average weight of a wash basin: approx. 25 kg; possible additional load = 5 kg.

**(FR) Veuillez tenir compte** ... Ne pas s'asseoir ou changer un enfant sur le plan de vasque LUX ELEMENTS LAVADO®-FLOAT. Le plan de vasque LUX ELEMENTS LAVADO®-FLOAT ne doit pas être chargé de plus de 50 kg (Revêtement + Vasque & robinetterie + ...).

**Par exemple :** Poids moyen du revêtement : env. 20 kg + poids moyen d'une vasque à poser : env. 25 kg = marge de charge de sécurité 5 kg. Nous rappelons que ces valeurs sont qu'à titre indicatives et qu'elles doivent être vérifiées par l'installateur.

**(NL) Let op ...** dat de belastingscapaciteit van de wastafel LUX ELEMENTS LAVADO®-FLOAT is ontworpen voor 50 kg (wasbak + armatuur + coating). Plaats daarom bv. geen kinderen of zware voorwerpen op de wastafel.

**Voorbeeld:** Gemiddeld gewicht bij de coating: ca. 20 kg; gemiddeld gewicht van een wasbak: ca. 25 kg; mogelijke bijkomende belasting = 5 kg.

## Untergrund-/Dübeltabelle

**( DE )** Die Tabelle dient nur zur Orientierung bei der Planung! Bitte prüfen Sie vor der Montage, in wie weit die Angaben für den Untergrund und die Belastung ausreichend sind.

		Befestigung gemäß Herstellerangaben	Befestigung gemäß Herstellerangaben
Mauer, Vollmaterial	Beton	z.B. Fischer Ankerbolzen FAZ II 10/20 oder: Fischer Hochleistungsanker FH II 10/25	z.B. Hilti Durchsteckanker HST M10X90/10
	Ziegelstein	z.B. Fischer Injektionssystem FIS V für Mauerwerk (Injektionsmörtel FIS V + Gewindestange FIS A M10) oder: FIS E	z.B. Hilti Durchsteckanker HST M10X90/10
	Porenbeton		z.B. Hilti Porenbetondübel HPD M10/30
Mauer, Hohlmaterial	Ziegelstein		z.B. Hilti Rahmendübel HRD 10
	Vollgipsstein		z.B. Hilti Rahmendübel HRD 10
Ständerwand	Metall-Unterkonstruktion mit Gipskarton- oder Gipsfaserplatte beplankt	Sechskantholzschrauben DIN 571, 10 x 60 mm, galvanisch verzinkt, Schlüsselweite 17 mm, in Traverse aus Montage- oder Mehrschichtplatte (> d = 18 mm)	
	Holz-Unterkonstruktion mit Gipskarton- oder Gipsfaserplatte beplankt	Sechskantholzschrauben DIN 571, 10 x 60 mm, galvanisch verzinkt, Schlüsselweite 17 mm, in Traverse aus Montage- oder Mehrschichtplatte (> d = 18 mm)	z.B. Hilti Hohlraumdübel HHD-S M8/40X83

## Substrate/wall plug table

**( EN )** The table serves only for orientation purposes during planning! Prior to assembly, please check whether the details stated for the substrate and load are sufficient.

		Fastening acc. to manufacturer's instructions	Fastening acc. to manufacturer's instructions
Masonry, solid material	Concrete	e.g. Fischer anchor bolts FAZ II 10/20 or: Fischer high-performance anchors FH II 10/25	e.g. Hilti stud anchor HST M10X90/10
	Brick	e.g. Fischer injection system FIS V for masonry (injection mortar FIS V + threaded rod FIS A M10) or: FIS E	e.g. Hilti stud anchor HST M10X90/10
	aerated concrete		e.g. Hilti aerated concrete anchor HPD M10/30
Masonry, hollow material	Brick		e.g. Hilti frame anchor HRD 10
	Solid gypsum		e.g. Hilti frame anchor HRD 10
Stud wall	Metal substructure with gypsum board and gypsum fibre board cladding	Hexagon-head wood screws DIN 571, 10 x 60 mm, galvanised, A/F 17 mm, in cross beam from mounting or sandwich plate (> d = 18 mm)	
	Wooden substructure with gypsum board and gypsum fibre board cladding	Hexagon-head wood screws DIN 571, 10 x 60 mm galvanised, A/F 17 mm, in cross beam from mounting or sandwich plate (> d = 18 mm)	e.g. Hilti cavity anchor HHD-S M8/40X83

# 3.3

## Exemple de fixations adaptées selon les supports

( FR ) Ce tableau n'ayant qu'une valeur informative, il n'engage en aucun cas la responsabilité de LUX ELEMENTS sur la tenue à la charge, qui peut être différente selon les conditions de chaque chantier. Il convient à l'installateur de vérifier avant l'installation du plan de vasque les capacités du support puis d'adapter les fixations en conséquence.

Supports :		Exemple de fixations Fischer	Exemple de fixations Hilti
Maçonnerie : Matériaux pleins	Béton	par ex. Goujon d'ancrage Fischer : FAZ II 10/20 ou : Cheville haute performance Fischer : FH II 10/25	par ex. Goujon d'ancrage Hilti : HST M10X90/10
	Brique	par ex. Scellement par injection pour maçonnerie Fischer : FIS V (+ tige filetée FIS A M10) ou : FIS E	par ex. Goujon d'ancrage Hilti : HST M10X90/10
	Béton cellulaire		par ex. Cheville pour béton cellulaire Hilti : HPD M10/30
Maçonnerie : Matériaux creux	Brique		par ex. Cheville cadre Hilti : HRD 10
	Carreaux de plâtre		par ex. Cheville cadre Hilti : HRD 10
Cloisons :	Ossature métallique & plaque de plâtre ou similaire	Vis 6 pans à bois DIN 571, 10 x 60 mm, galvanisé zingué, Profondeur d'ancrage 17 mm, dans le renfort prévu au montage, traverse métallique ou panneau multicouche (Ep > 18 mm)	par ex. Cheville métallique pour cloison sèche Hilti : HHD-S M8/40X83
	Ossature bois & plaque de plâtre ou similaire	Vis 6 pans à bois DIN 571, 10 x 60 mm, galvanisé zingué, Profondeur d'ancrage 17 mm, dans le renfort prévu au montage, traverse métallique ou panneau multicouche (Ep > 18 mm)	

## Ondergrond- /pluggentabel

( NL ) De tabel dient enkel als richtlijn bij de planning! Controleer voorafgaand aan de montage in hoeverre de vermelde gegevens voor de ondergrond en de belasting volstaan.

		Bevestiging volgens gegevens van de fabrikant	Bevestiging volgens gegevens van de fabrikant
Muur, vol materiaal	Beton	bv. Fischer-ankerbouten FAZ II 10/20 of: Fischer-ankers voor zware belasting FH II 10/25	bv. Hilti-doorsteekanker HST M10X90/10
	Baksteen	bv. Fischer-injectiesysteem FIS V voor metselwerk (injectiemortel FIS V + draadstang FIS A M10) of: FIS E	bv. Hilti-doorsteekanker HST M10X90/10
	Cellenbeton		bv. Hilti-cellenbetonanker HPD M10/30
Muur, hol materiaal	Baksteen		bv. Hilti-kozijnplug HRD 10
	Volle gipssteen		bv. Hilti-kozijnplug HRD 10
Staanderwand	Metalen onderconstructie, bekleed met gipskartonplaat of gipsvezelplaat	Houtschroeven met zeskantkop DIN 571, 10 x 60 mm, galvanisch verzinkt, sleutelwijdte 17 mm, in dwarsbalk uit montageplaat of multiplexplaat (> d = 18 mm)	
	Houten onderconstructie, bekleed met gipskartonplaat of gipsvezelplaat	Houtschroeven met zeskantkop DIN 571, 10 x 60 mm, galvanisch verzinkt, sleutelwijdte 17 mm, in dwarsbalk uit montageplaat of multiplexplaat (> d = 18 mm)	bv. Hilti-hollewandanker HHD-S M8/40X83



**D**

LUX ELEMENTS GmbH & Co. KG  
An der Schusterinsel 7  
D - 51379 Leverkusen-Opladen

Tel. +49 (0) 21 71/ 72 12 - 0  
Fax +49 (0) 21 71/ 72 12 40

[info@luxelements.de](mailto:info@luxelements.de)  
[www.luxelements.com](http://www.luxelements.com)

**F**

LUX ELEMENTS S.A.S  
ZI-31, rue d'Ensisheim  
F - 68190 Ungersheim

Tél. +33 (0) 3 89 83 69 79  
Fax +33 (0) 3 89 48 83 27

[info@luxelements.fr](mailto:info@luxelements.fr)  
[www.luxelements.fr](http://www.luxelements.fr)

PROS3109 - 01/2017 ( DE ) – Technische Änderungen vorbehalten  
Unsere Artikel variieren bezüglich des Lieferumfangs. Beachten Sie hierzu die Angaben z.B. in der Produktbeschreibung, der Auftragsbestätigung oder auf der Verpackung.

01/2017 ( EN ) – We reserve the right to make technical changes  
Our products vary regarding the scope of delivery. Please refer to the information, for example, in the product description, the order confirmation or on the packaging.

01/2017 ( FR ) – Sous réserve de modifications techniques  
Fiche de montage générale, selon le choix du produit, celui-ci peut-être livré avec des options. Veuillez vous référer aux informations, description de produit, confirmation de commande ou à l'emballage pour connaître le contenu.

01/2017 ( NL ) – Onder voorbehoud van technische veranderingen  
Onze producten variëren in de omvang van de levering. Raadpleeg de informatie, bijvoorbeeld, in de productbeschrijving, de orderbevestiging of op de verpakking.